



42BYGH1.8° 直线步进电机 (17H 系列)

技术参数

项目	规格
步距角精度	±5%
电阻精度	±10%
电感精度	±20%
温升	80°C Max.
环境温度	-10°C~+50°C
绝缘电阻	100MΩMin.500 VDC
介电强度	500VAC
转轴径向跳动	0.06Max.(450 g-load)
转轴轴向跳动	0.08Max.(450 g-load)
绝缘等级	Class B 130°



技术规格

型号		电压	电流	电阻	电感	最大静力矩	引线	转子转动惯量	重量	机身长	
单出轴	双出轴	V	A	Ω	mH	Oz-in	kg-c	g-cm ²	Kg	mm	
42BYGH33-0404A	42BYGH33-0404B	9.6	0.4	30	15	22	1.58	4	35	0.22	33
42BYGH33-1334A	42BYGH33-1334B	2.8	1.33	2.1	2.5	30	2.2	4	35	0.22	33
42BYGH39-0404A	42BYGH39-0404B	12	0.4	30	30	36	2.59	4	54	0.28	39
42BYGH39-1684A	42BYGH39-1684B	2.8	1.68	1.65	3.2	50	3.6	4	54	0.28	39
42BYGH47-0404A	42BYGH47-0404B	12	0.4	30	25	44	3.17	4	68	0.35	47
42BYGH47-1684A	42BYGH47-1684B	2.8	1.68	1.65	2.8	62	4.4	4	68	0.35	47
丝杆直径(mm)		导程(mm)		步长(mm)		丝杆直径(mm)		导程(mm)		步长(mm)	
8		8		8		6.35		2		0.01	
8		2		0.01		6.5		3		0.015	
8		20		0.1		8		4		0.02	

机械尺寸

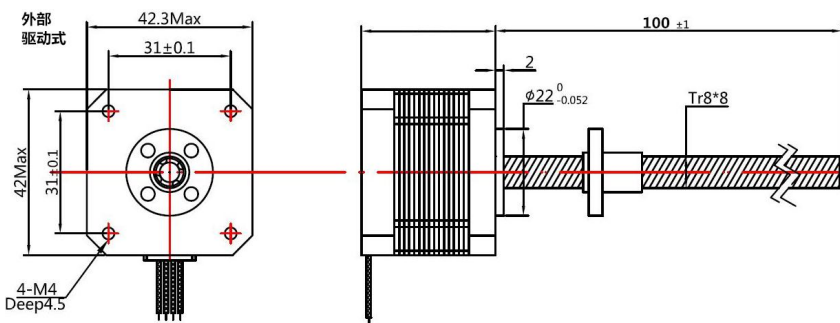

螺母

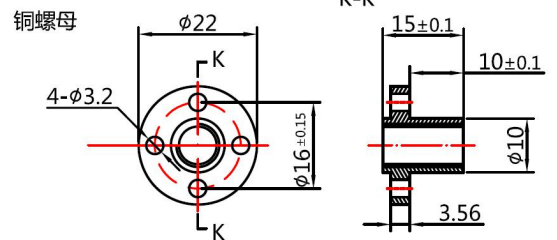

备注: 以上尺寸图为标准款。丝杆长度, 导程, 螺母规格可以根据实际非标定制

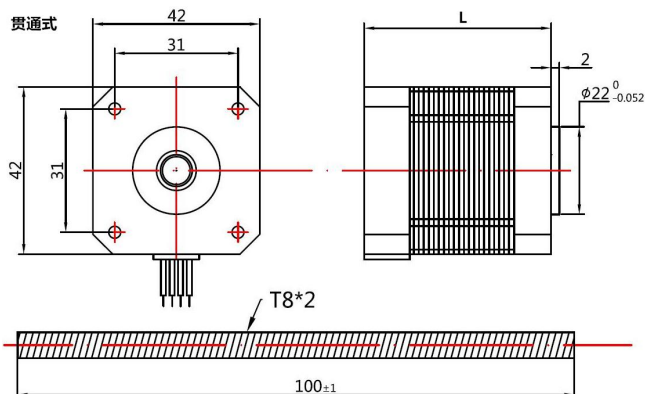

接线方式

